

2024



Auf unsere Tanks können Sie sich verlassen

Behälter für
Lagerung, Bereitstellung
und Transport



Profis können keinen Ramsch gebrauchen

Zugegeben, es gibt billigere Behälter als unsere. Dafür muss man dort dann aber auch Einbußen bei der Qualität hinnehmen. Wir sparen nicht am Material und fertigen die dickwandigsten PE-Behälter. So können unsere Kunden sicher sein, dass die Behälter stabil sind. Robust statt Ramsch!



Wer einen guten Tank will, will ihn schnell

Die meisten Kunden, die einmal bei uns gekauft haben, kaufen wieder, weil sie vom Preis-Leistungs-Verhältnis überzeugt sind. Damit sie dann nicht lange auf ihren neuen Speidel-Tank warten müssen, haben wir Behälter in den meisten Größen immer vorrätig und können schnell von unseren Auslieferungslagern liefern.



Das Prinzip unserer Tanks



Vielzweckfass

Schon seit Jahrzehnten sind wir bekannt für die Herstellung von Vielzweckfässern (früher aus GFK und heute aus PE). Heute hat sich das Fass vor allem beim Transport von AHL und Wasser bewährt gemacht und darf in keiner Kommune und in keinem Agrarbetrieb fehlen. Viele Betriebe europaweit schwören darauf und loben die Langlebigkeit.

Der Behälter besteht aus hochwertigem, UV-beständigem und recyclefähigem PE-Material und ist für eine optimale Stabilität besonders dickwandig. Stirnseitig gegenüber der Tanköffnung befindet sich der Auslaufstutzen 2" AG, gegenüber ein Restablaufstutzen ¾ IG, verschlossen mit einer Blindkappe.



MODELLE VIELZWECKFASS

Produkt	Inhalt l	Farbe	Art.-Nr.	Gewicht kg	Preis Euro	Zufuhr Euro
Vielzweckfass	500	grün	12050-01	30	410,00	100,00
	1.000	grün	12100-01	60	590,00	110,00
		gelb	12100			
	2.000	grün	12200-01	105	850,00	110,00
		gelb	12200			
	3.000	grün	12300-01	165	1.170,00	135,00
	4.000	grün	12400-01	230	1.630,00	145,00
	5.000	grün	12500-01	300	2.020,00	160,00
8.000	grün	12800-01	370	2.620,00	180,00	
Vielzweckfass mit Schwallwänden	1.000	grün	12100-01-8324	70	1.100,00	110,00
		gelb	12100-8324			
	2.000	grün	12200-01-8325	120	1.430,00	110,00
		gelb	12200-8325			
5.000	grün	12500-01-8352	330	4.300,00	160,00	



Ihre Vielseitigkeit macht unsere Tanks auch bei kommunalen Betrieben so beliebt.

ABMESSUNGEN VIELZWECKFASS

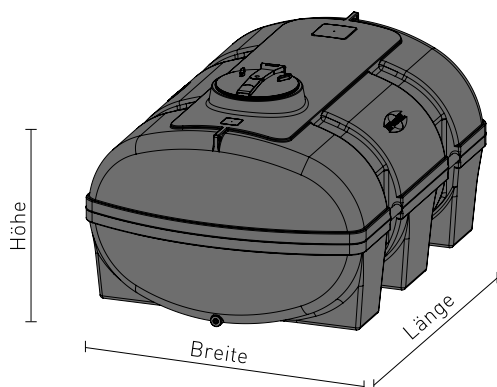

Inhalt l	Länge cm	Breite cm	Höhe cm
500	143	87	67
1.000	149	123	91
2.000	196	147	109
3.000	233	164	120
4.000	289	171	121
5.000	273	197	136
8.000	300	220	201

ANWENDUNGSBEREICHE VIELZWECKFASS

- › Wasser
- › AHL
- › Sole
- › Fäkalienhaltige Abwässer

VORTEILE SPEIDEL-VIELZWECKFASS

- › **Lebensmittelecht**
Mit KTW-Zulassung für Trinkwasser bei grüner Ausführung
- › **Dauerhaft dicht**
Aus einem Stück ohne Schweißnähte gefertigt
- › **Stabil und austauschbar**
Angeschweißter PE-Flansch 2" mit Doppelnippel / 3" mit Doppelnippel bei Vielzweckfass 8.000l
- › **Erhöhter Einfülldom**
ø 38 cm, angeformt, mit Schwallschutz
- › **PE-Deckel mit Scharnier**
Inkl. Be- und Entlüftungsventil
- › **Alles im Griff**
Vier angeformte Trage- und Befestigungsgriffe
- › **Heiße Sache**
Dauereinsatztemperatur max. 60 °C

Schwallwände halten den Inhalt des Tanks auch bei heftigen Bewegungen im Zaum – für **längsseitige** Montage des Behälters auf ein Fahrzeug

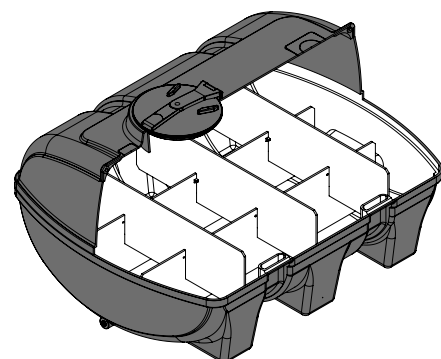

Saubere Sache



Lagertank

Der Lagertank von Speidel ist stabil und wetterfest. Er ist sehr dickwandig, dadurch ist der Tank besonders robust und vielseitig einsetzbar. Er kann sowohl im Innen- als auch im Außenbereich aufgestellt werden. Meist werden Lagertanks für die Lagerung von Wasser, Abwasser und Sole verwendet, aber auch für AHL und sogar für Olivenöl werden sie oft genutzt.

Der Behälter besteht aus hochwertigem, UV-beständigem und lebensmittelechtem PE-Material. Direkt über dem Behälterboden befindet sich ein Auslaufstutzen mit 2" Außengewinde. Lagertanks können an jedem ebenen Platz aufgestellt und ganz einfach modular erweitert werden.

**Sondertanks mit individuell angeschweißten Stutzen?
Einfach anfragen!**



MODELLE LAGERTANK

Produkt	Inhalt l	Art.-Nr.	Gewicht kg	Preis Euro	Zufuhr Euro
Lagertank aus PE	6.000	25060	200	1.940,00	145,00
	10.000	25100	350	3.100,00	180,00



Keine Angst, die Lagertanks halten mehr aus als Sie denken. Aber vergessen Sie nicht die Tragkraft des Bodens zu prüfen!

ANWENDUNGSBEREICHE LAGERTANK

- > Wasser
- > Fäkalienhaltige Abwässer
- > Sole
- > Flüssigdünger (AHL)
- > Speiseöl, z. B. Olivenöl

ABMESSUNGEN LAGERTANK

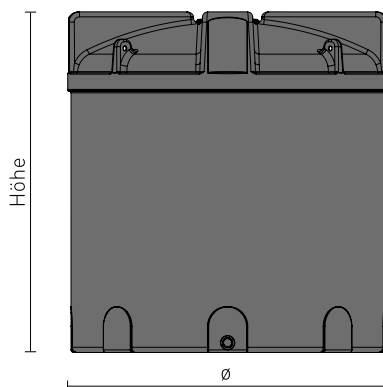

Inhalt l	Ø cm	Höhe cm
6.000	217	197
10.000	245	261

VORTEILE SPEIDEL-LAGERTANK

- > **Lebensmittelecht**
Mit KTW-Zulassung für Trinkwasser
- > **Dauerhaft dicht**
PE-Fass aus einem Stück
ohne Schweißnähte gefertigt
- > **Stabil und austauschbar**
Angeschweißter PE-Flansch 2" mit Doppelnippel
- > **Einfülldom**
Ø 38 cm
- > **PE-Deckel mit Scharnier**
Inkl. Be- und Entlüftungsventil
- > **Am Haken**
Vier angeformte Kranösen
- > **Heiße Sache**
Dauereinsatztemperatur bei PE max. 60 °C

Machen Sie bei Sickersäften
bloß keinen Mist

Auffangbehälter für Sickersäfte

Für die Herstellung unserer Auffangbehälter verwenden wir nur hochwertiges Polyethylen. Das sogenannte LLDPE ist gegen fast alle Chemikalien beständig – und auch gegen die Bestandteile von Sickersäften und dessen Reaktions- und Abbauprodukten. Aus diesem Grund eignen sich unsere Behälter besonders gut für den Einsatz als Auffangbehälter. Und sollten Sie die Sammelgrube irgendwann nicht mehr benötigen, kann der Tank nach einer fachgerechten Reinigung ohne Bedenken als Regen-Erdspeicher verwendet werden.

Wie alle Produkte von Speidel ist auch der Auffangbehälter äußerst hochwertig und nicht mit Billigprodukten aus dem Baumarkt vergleichbar. Denn wir sparen nicht am Material. Zusammen mit der Rippenkonstruktion und den massiven Füßen können Sie sicher sein, dass Ihr Tank stabil ist und bleibt.

Unsere Tanks sind befahrbar bis zu einem Gesamtgewicht von 3,5 to und einer Achslast von 2,2 to mit dem jeweils dafür geeigneten befahrbaren Domschacht und Domschachtdeckel.



MODELLE AUFFANGBEHÄLTER RTMO

Produkt	Inhalt l	Art.-Nr.	Gewicht kg	Preis Euro	Zufuhr Euro
Auffangbehälter RTMO	2.000	08200	112	820,00	120,00
	3.000	08201	158	1.070,00	120,00
	4.000	08202	208	1.330,00	145,00
	5.000	08203	258	1.610,00	145,00
	7.500	08204	390	2.310,00	180,00
	10.000	08330	500	3.000,00	180,00



Darf's ein bisschen mehr sein?

VORTEILE SPEIDEL-AUFFANGBEHÄLTER RTMO

- › **Do It Yourself**
Ideal für den Selbsteinbau
- › **Höchste Stabilität**
So dickwandig wie kein anderer PE-Tank
- › **Dauerhaft dicht**
Aus einem Stück ohne Schweißnähte gefertigt
- › **Griffig**
Zwei Kranösen und vier Tragegriffe

ABMESSUNGEN AUFFANGBEHÄLTER RTMO

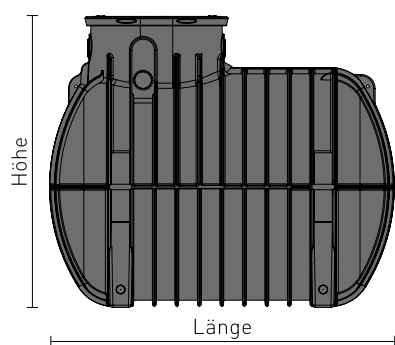

Inhalt l	Länge cm	Breite cm	Höhe cm
2.000	214	126	159
3.000	245	145	178
4.000	245	169	200
5.000	245	191	222
7.500	280	220	250
10.000	300	245	254



Dem Mistkäfer können Sickersäfte völlig egal sein, Ihnen leider nicht.

Für mehr Obst
als Sie tragen können



Universalwanne

Egal, ob Sie frisch gepflückte Äpfel oder alte, dreckige Socken darin sammeln wollen: Die Universalwanne von Speidel ist, wie der Name schon sagt, universell einsetzbar. Der sehr stabile Behälter ist in einem Stück aus lebensmittelechtem PE-Material gefertigt. Dadurch können Sie ihn bedenkenlos als Transportbehälter für feste Lebensmittel, als Obstkiste oder Tresterwanne verwenden.

Aber auch als Lager- oder Auffangwanne für Abfall oder Gefahrenstoffe ist die Universalwanne hervorragend geeignet. Gefüllt können Sie jeweils zwei Bottiche aufeinander stapeln, leer ist die Universalwanne unbegrenzt stapelbar. Für den schonenden Transport von Trauben vom Rebstock bis in die Kelter fragen Sie bitte nach unserem speziellen Trauben-Kippbottich, der in dieser Broschüre nicht abgebildet ist.



UNIVERSALWANNE

Produkt	Inhalt l	Art.-Nr.	Gewicht kg	Preis Euro	Zufuhr Euro
Universalwanne	200	10101	30	370,00	40,00
Mit Rollenausführung	200	10103	32	390,00	40,00



Die stabile Universalwanne ist in leerem Zustand mehrfach stapelbar



ABMESSUNGEN UNIVERSALWANNE

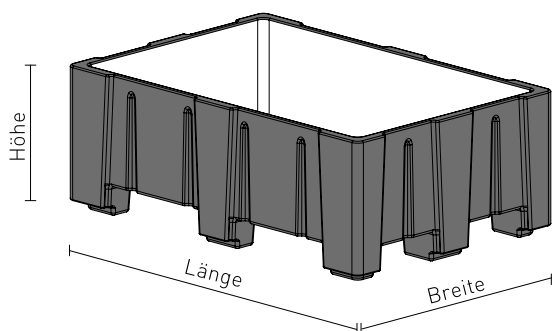

Inhalt	Länge	Breite	Höhe
l	cm	cm	cm
200	127	86	46

VORTEILE SPEIDEL-UNIVERSALWANNE



- › **Stabil**
Als doppelwandige PE-Wanne aus einem Stück gefertigt
- › **Lebensmittelecht**
Weißes PE, gem. EU-Verordnung 1935/2004
- › **Sauber**
Einfach zu reinigendes, weißes PE
- › **Stapelbar**
Leer unbegrenzt, voll zwei Behälter aufeinander
- › **Unterfahrbar**
Von vier Seiten mit Stapler oder Hubwagen

ANWENDUNGSBEREICHE UNIVERSALWANNE

- › Feste Lebensmittel
- › Obst
- › Trester
- › Gefahrstoffe

Zubehör

ZUBEHÖR LAGERTANK, VIELZWECKFASS UND AUFFANGBEHÄLTER RTMO

Produkt		Art.-Nr.	Preis Euro
Kugelhahn			
> MS-verzinkt, 1 x IG / 1 x AG			
1 ¾"		02100	12,00
2 1"		02101	18,00
3 1 ¼"		02025	20,00
4 1 ½"		02026	25,00
5 2"		02027	47,00
Kugelhahn			
> MS-verzinkt, beidseitig IG			
1 1"		02029	18,00
2 1 ¼"		02030	20,00
3 1 ½"		02031	25,00
4 2"		02032	48,00
PVC-Kugelhahn			
> Beidseitig IG 2"		02039	50,00
PVC-Doppelnippel			
1 ¾"		02058	3,00
2 1"		02059	4,00
3 1 ¼"		02060	4,00
4 1 ½"		02061	4,00
5 2"		02062	5,00
6 3"		02063	25,00
PVC-Reduzierungen			
1 AG 2"–AG 1 ½"		66908	5,00
2 AG 2"–AG 1 ¼"		66907	5,00
3 AG 2"–AG 1"		66906	5,00
4 AG 1 ¼"–AG 1"		65793	2,50
5 IG 1 ¼"–AG 1"		64544	2,50
6 IG 1 ¼"–IG ¾"		64542	2,50
Edelstahl			
1 Anschlussverschraubung ¾"		02117	28,00
2 Anschlussverschraubung 1"		02119	34,00
3 Anschlussverschraubung 1 ¼"		02121	45,00
4 Anschlussverschraubung 1 ½"		02123	48,00
5 Anschlussverschraubung 2"		02125	64,00
ALU-Feuerwehrcupplung			
> CIG 2"		02073	14,00

ZUBEHÖR LAGERTANK, VIELZWECKFASS UND AUFFANGBEHÄLTER RTMO

Produkt		Art.-Nr.	Preis Euro
Kunststoff-Einfüllsieb > Für Einfülldom ø 38 cm > Passt in Deckelhals des Lagertanks		63899	19,00
PVC-Verschlusskappe > IG 2"		69006	4,00
Durchsteckdichtung > Für Rohr DN 100		65448	6,00
PVC-Spiralschlauch 1 DN 60 lfdm		08031	18,00
KAMLOK-Kupplung (Vaterteil) > IG 2"		02071	11,00
KAMLOK-Kupplung (Mutterteil) > IG 2"		02072	21,00
PVC-Schlauchtülle 1 AG 1¼" DN 40 2 AG 2" DN 60		02077 02078	4,00 7,00
Entlüftungshaube DN 100 > Mit Insektenschutz		08166	42,00
Domschacht für Auffangbehälter RTMO, rund, befahrbar > Bis 600 kg Radlast > Stufenlos höhenverstellbar > Erhöhung Oberkante Einstiegsöffnung 60 bis 80 cm > Für frostsichere Erdüberdeckung 100 bis 120 cm (90 bis 110 cm bei RTMO 10.000 ltr.) > Öffnungsdurchmesser 60 cm > Deckel und Übergang oval / rund > Kindersichere Verriegelung		08235	409,00
Domschacht für Erdspeicher RTMO, oval, begehbar > Höhenverstellbar mit umlaufender Trittstufe > Erhöhung Oberkante Einstiegsöffnung 45 bis 65 cm > Für frostsichere Erdüberdeckung 90 bis 110 cm (70 bis 90 cm bei RTMO 10.000 ltr.) > Aus schwarzem PE-Kunststoff		08220	190,00



Speidel macht den Winter ein bisschen schöner

Der nächste Winter kommt bestimmt. Gut, wenn Sie dann vorbereitet sind. Noch schöner ist es, wenn die Streugutbehälter auch noch nach etwas aussehen. Allerdings passt ein orangefarbiger Deckel nicht immer in die Umgebung. Daher gibt es die Streugutbehälter von Speidet auch in Anthrazit. So macht Ihr Streugut auch optisch immer etwas her.



Mit Speidel kann Ihnen Eisglätte den Buckel runterrutschen



Streugutbehälter

VIELSEITIGKEIT

Über den Winterdienst hinaus kann der Behälter für die Lagerung, den Transport von Werkzeugen oder als Paket-Depot verwendet werden.

AUSSTATTUNG

Behälter aus UV-beständigem und recyclefähigem Polyethylen. Besonders dickwandig für optimale Stabilität.

FARBE

Standardfarben: anthrazit und lichtgrau mit signalorangefarbigem Deckel, Wunschfarben auf Anfrage

LIEFERUNG

Direkt vom Hersteller, Lieferung ab Werk in frachtgünstiger Stapeleinheit auf Einwegpalette

MODELLE STREUGUTBEHÄLTER

Produkt	Inhalt l	Farbe	Art.-Nr.	Gewicht kg	Preis		Fracht Palette/ Stk.
					Euro		
Streugutbehälter	100	orange-grau	23100	16	210,00	52,00 / 8	
		anthrazit	23100-02				
	200	orange-grau	23200	22	250,00	52,00 / 5	
		anthrazit	23200-02				
	350	orange-grau	23350	35	350,00	68,00 / 4	
		anthrazit	23350-02				
500	orange-grau	23500	54	425,00	71,00 / 4		
	anthrazit	23500-02					
Streugutbehälter mit Untenentnahme	350	orange-grau	23351	35	450,00	68,00 / 4	
	500	orange-grau	23501	54	530,00	71,00 / 4	
Aufkleber »Streugut«			23008		3,00		





ABMESSUNGEN STREUGUTBEHÄLTER

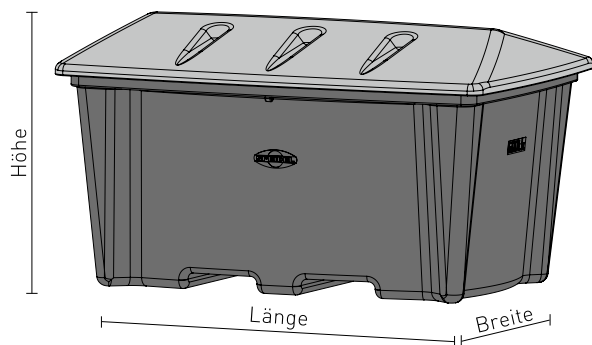

Inhalt l	Länge cm	Breite cm	Höhe cm
100	80	62	56
200	101	77	64
350	128	94	68
500	141	104	80



Mit der Untenentnahme kommen Sie schnell und einfach an das Streugut.





Behälter aus Leidenschaft

Speidel Tank- und Behälterbau GmbH
Krummenstraße 2
72131 Ofterdingen
Phone +49(0)7473 9462-0
Fax +49(0)7473 9462-99
verkauf@speidel-behaelter.de

Kennen Sie alle
SPEIDEL-Produkte?



www.speidels-braumeister.de



www.speidel-regenwasser.de



www.speidel-edelstahlbehaelter.de



www.wagnerwagner.de

www.speidel-kunststoffbehaelter.de

**MADE IN
GERMANY**

Preise und technische Ausführung der Produkte sind freibleibend.